



 **TSURUMI PUMP**[®]
BUILT FOR WORK[®]

POMPES POUR ENTREPRENEURS | POMPES À MOTEUR | GÉNÉRATRICES



POMPES ÉLECTRIQUES SUBMERSIBLES - Long Life by Design

Caractéristiques LB

- 1** ÉVACUATION PAR LE HAUT, CONCEPTION À ÉCOULEMENT CONTINU
- 2** CONNECTEUR D'ÉVACUATION MULTIDIRECTIONNEL : peut être configuré pour une évacuation horizontale ou verticale. Il permet une installation plus stable.
- 3** ENVELOPPE EN CAOUTCHOUC AVEC LARGES COUPES ARRONDIES : Résiste à l'usure et à la dégradation des performances dues aux particules abrasives.
- 4** CÂBLE DE DÉMARRAGE : Empêche la formation de vrilles à l'entrée du câble en augmentant le rayon de courbure.
- 5** BLOC ANTI-CAPILLARITÉ : Empêche l'infiltration d'eau par capillarité, si le câble d'alimentation est endommagé ou si l'extrémité est immergée.
- 6** DOUBLE JOINT MÉCANIQUE INTÉRIEURE AVEC FACES EN CARBURE DE SILICIUM : Offre une durée de vie plus longue que n'importe quel autre joint disponible sur le marché.
- 7** ÉLÉVATEUR D'HUILE : Assure la lubrification des faces d'étanchéité jusqu'à 1/3 du niveau d'huile normal et prolonge la durée de vie des joints d'étanchéité de dix fois - ne consomme aucune énergie supplémentaire.

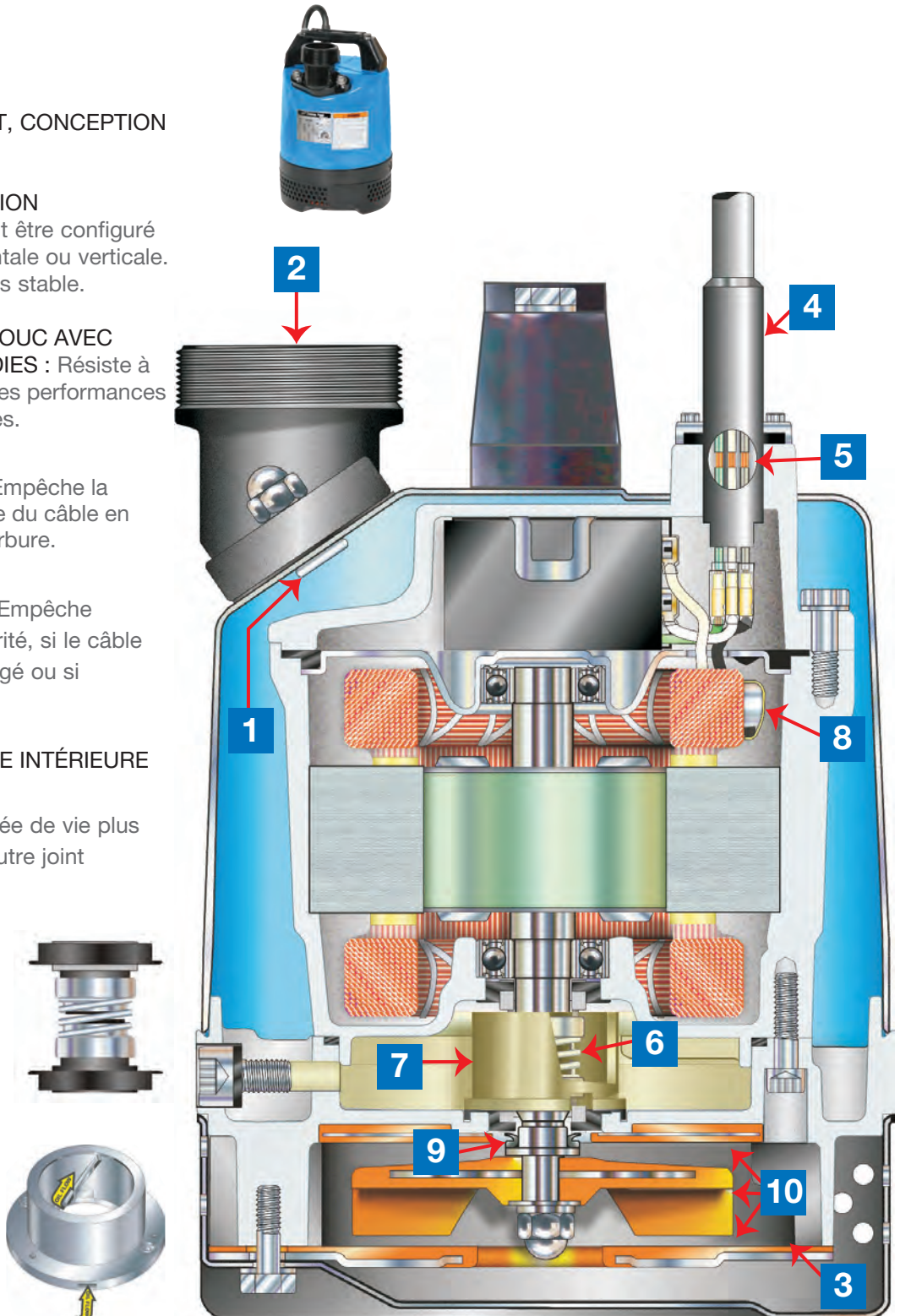

Modèle présenté LB-480

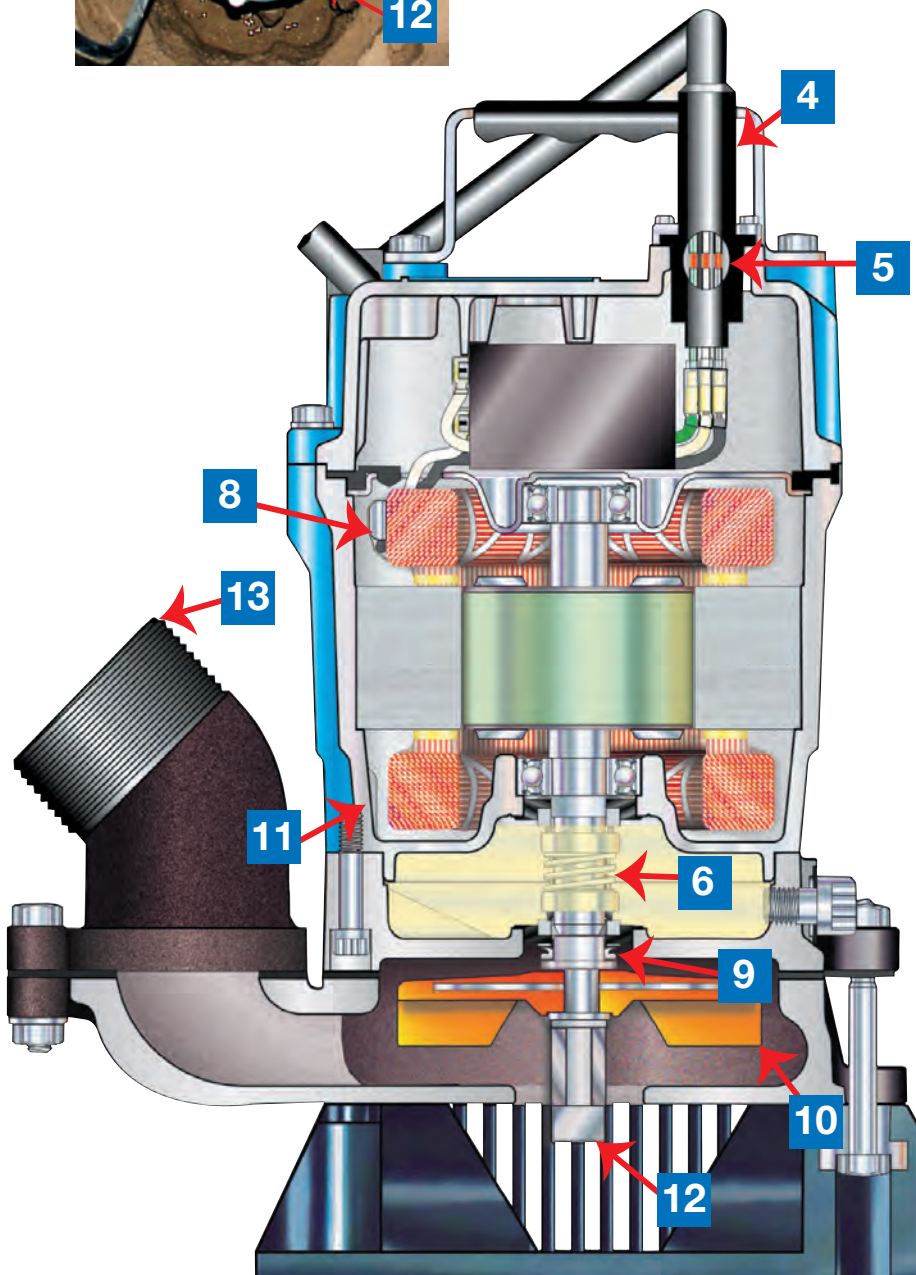

Modèle présenté HS2.4S

8 PROTECTEUR DE MOTEUR THERMIQUE MINIATURE : Protège contre la surchauffe et le fonctionnement à sec.

9 PROTECTION DU JOINT V-RING : Protège le joint mécanique contre les particules abrasives.

10 IMPULSEUR SEMI-VORTEX ET PLAQUES D'USURE EN URÉTHANE : Résistent à l'usure par les particules abrasives et ne dépendent pas de tolérances étroites pour maintenir les performances de la pompe.



Tsurumi Impulseur poli, non usé par des matériaux abrasifs.



L'impulseur du concurrent est effectivement usée.

11 ENROULEMENT EN CUIVRE AVEC ISOLATION DE CLASSE E

Caractéristiques HS

12 AGITATEUR : Suspend le sable et la boue, ce qui permet d'éliminer les sédiments des puisards ou des bassins.

13 CONNECTEUR DE DÉCHARGE ANGULAIRE À 45° : Permet une installation plus stable pour les tuyaux d'évacuation verticaux ou horizontaux.

(Toutes les caractéristiques ne sont pas disponibles sur toutes les pompes submersibles Tsurumi)

PLAGE DE PERFORMANCES DU GROUPE

Des pompes fiables et rentables permettent à Tsurumi de rester un leader sur les marchés de la location et de la construction. Nos clients savent que même si de nombreuses pompes se ressemblent, seul Tsurumi incorpore les composants les plus durables dans le produit fini.

PLAGE DE PERFORMANCES DU GROUPE POMPES ÉLECTRIQUES SUBMERSIBLES

Pompes électriques submersibles : Moins de 1HP

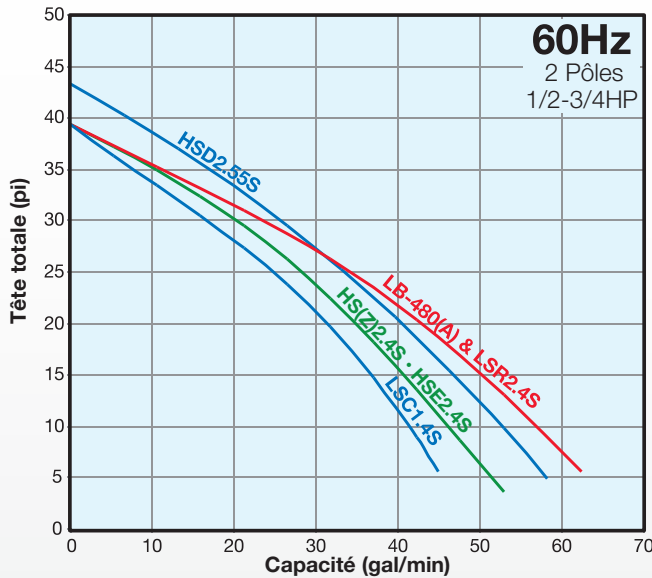

Pompes électriques submersibles : 1HP ou plus

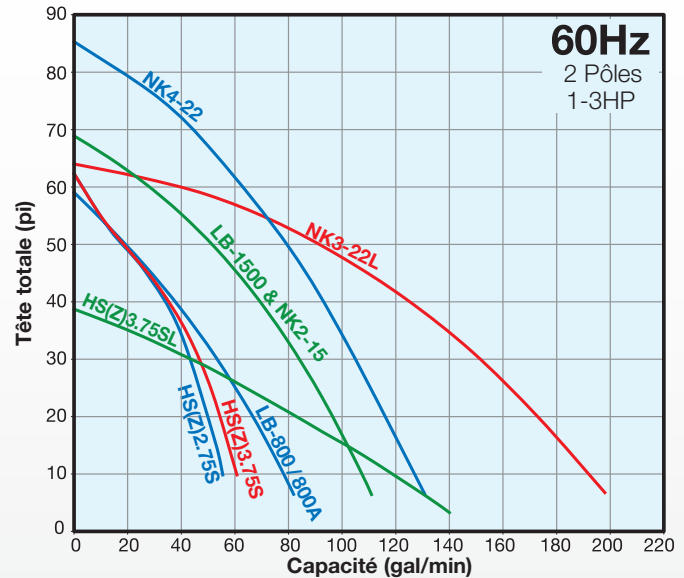

Séries TM(A) • Séries UT(Z) • 50SQ2-2.4S

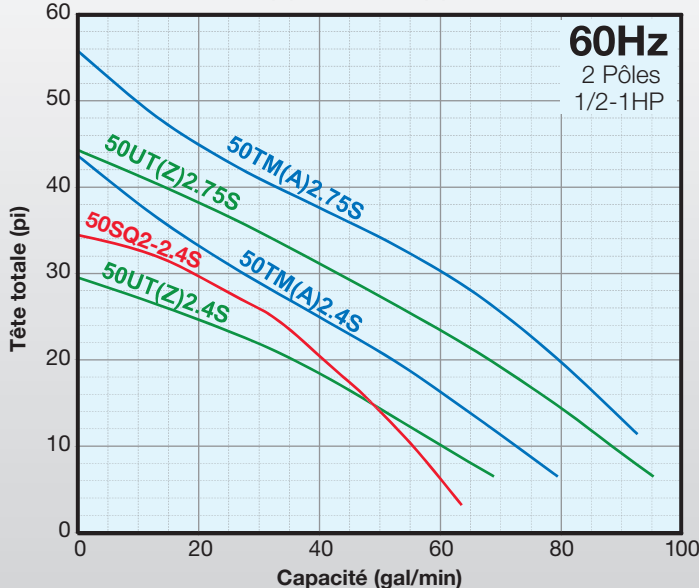

LB-480 • LB-480A - POMPES D'ASSÈCHEMENT

LB-480 La pompe au design élancé s'insère dans des tuyaux de 8". Pompes puissantes construites avec des matériaux durables dans un design facile à manipuler. La décharge par le haut assure une efficacité maximale du refroidissement du moteur, ce qui permet un fonctionnement continu à faible niveau d'eau et une capacité prolongée de fonctionnement à sec.

LB-480A L'unité de relais (capteur de niveau) comprend des sondes basse tension en acier inoxydable, un relais temporisé encapsulé dans de l'époxy et du caoutchouc, qui éteint l'unité lorsqu'il n'y a pas d'eau. Cela permet d'économiser de l'énergie et de prolonger la durée de vie du moteur et des roulements !



LB-480



LB-480A

Caractéristiques LB-480

- Impulseur semi-vortex et plaques d'usure en uréthane, pour une durabilité maximale et le maintien des performances de la pompe.
- Joint mécanique intérieure double avec faces en SiC pour une plus longue durée de vie.
- L'élévateur d'huile assure la lubrification des faces du joint.
- La conception du joint V-Ring protège le joint mécanique des particules abrasives.

Accessoires optionnels - Voir page 24-27

- Interrupteur à flotteur TS-301 pour fonctionnement automatique
- Tuyaux d'évacuation
- Raccords rapides

Caractéristiques LB-480A

- Aucun panneau de contrôle ou interrupteur à flotteur n'est nécessaire.
- Fonctionne comme une pompe non automatique, sans installation spéciale de flotteur.
- Nécessite un espace très réduit pour fonctionner - seulement 8 3/4" de diamètre.

Caractéristiques techniques du capteur de niveau d'eau automatique (A)

- Des électrodes sensibles détectent l'eau pour faire fonctionner la pompe même en présence de corps étrangers.
- La minuterie interne de 60 secondes élimine les opérations fréquentes de mise en marche et d'arrêt dans les eaux agitées et prolonge la durée de vie du moteur.
- Capteur à relais entièrement moulé en résine et recouvert d'un boîtier en caoutchouc pour une protection contre les manipulations brusques.
- Testé sur site pour plus de 30 000 cycles marche-arrêt sans défaillance ni dommage.

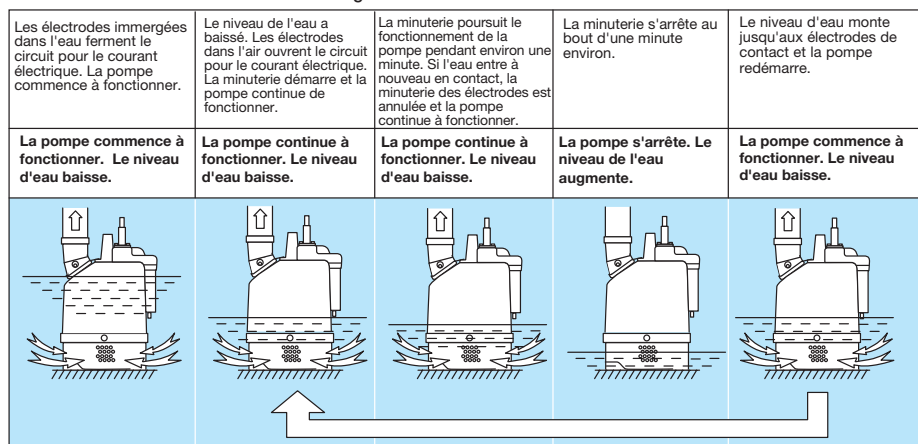
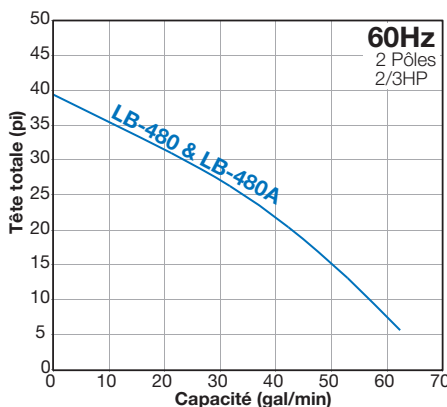

Certifié par Intertek Testing Service selon les normes UL et CSA pour les pompes de chantier submersibles.

Modèle	Sortie du moteur (HP)	Phase	Taille d'évacuation (pouce)	Longueur du câble (pi)	Dimension (pouce)		Niveau d'eau en continu (pouce)	Poids d'expédition (lbs.)
					Diamètre	Hauteur		
LB-480	2/3	Simple	2	32	7 11/16	11 1/4	2	28
LB-480A	2/3	Simple	2	32	8 3/4	11 1/4	4 1/2*	29

*Niveau d'eau au démarrage de la pompe

LB-800 • LB-800A - POMPES D'ASSÈCHEMENT

LB-800 Pompe au design élancé qui s'insère dans des tuyaux de 8". Pompe puissante construite avec des matériaux durables dans un design facile à manipuler. L'évacuation par le haut assure une efficacité maximale du refroidissement du moteur, ce qui permet un fonctionnement continu à bas niveau et une capacité prolongée de fonctionnement à sec.

LB-800A comprend une unité de relais (capteur automatique de niveau d'eau) qui incorpore des sondes basse tension en acier inoxydable, un relais temporisé encapsulé dans de l'époxy et du caoutchouc, qui éteint l'unité lorsqu'il n'y a pas d'eau. Cela permet d'économiser de l'énergie et de prolonger la durée de vie du moteur et des roulements !



LB-800



LB-800A

Caractéristiques LB-800

- Conçu pour s'adapter à un tuyau de 8.
- Hauteur de chute jusqu'à 59 pieds.
- Disponible en 230V monophasé.
- Joint mécanique intérieure double avec faces en SiC pour une durée de vie plus longue.
- L'élévateur d'huile assure la lubrification des faces du joint.

Accessoires optionnels - Voir page 24-27

- Interrupteur à flotteur pour fonctionnement automatique (TS-302 pour 115V, TS-303 pour 230V).
- Tuyaux d'évacuation.
- Raccords rapides.

Caractéristiques LB-800A

- Tête d'arrêt jusqu'à 59 pieds.
- Joint mécanique intérieure double avec faces en SiC pour une durée de vie plus longue.
- L'élévateur d'huile assure la lubrification des faces du joint.

Caractéristiques techniques du capteur de niveau d'eau automatique (A)

- Des électrodes sensibles détectent l'eau et déclenchent le cycle de la pompe, même en présence de corps étrangers.
- La minuterie interne de 60 secondes élimine les cycles marche/arrêt fréquents dans les eaux agitées et prolonge la durée de vie du moteur.
- Capteur de niveau d'eau automatique entièrement moulé en résine et recouvert d'un boîtier en caoutchouc pour une protection contre les manipulations brutales.
- Testé sur chantier pour plus de 30 000 cycles marche-arrêt sans défaillance ni dommage.

Certifié par Intertek Testing Service selon les normes UL et CSA pour les pompes de chantier submersibles.

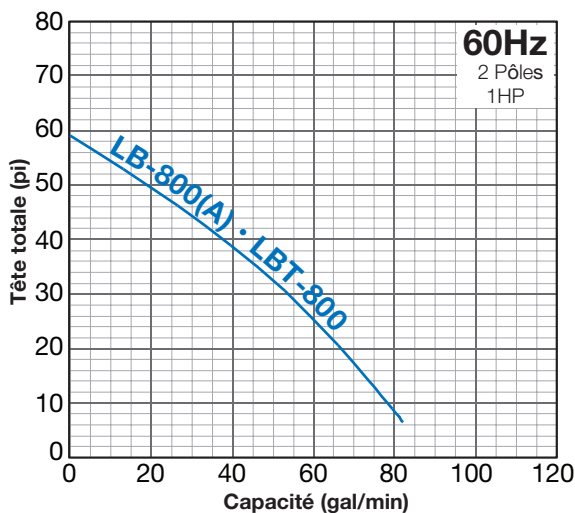

Modèle	Sortie du moteur (HP)	Phase	Taille d'évacuation (pouce)	Longueur du câble (pi)	Dimension (pouce)		Niveau d'eau en continu (pouce)	Poids d'expédition (lbs.)
					Diamètre	Hauteur		
LB-800	1	Simple	2	50	7 9/16	13 7/16	2	38
LB-800A	1	Simple	2	50	8 3/4	13 7/16	6 3/4*	39

*Niveau d'eau au démarrage de la pompe

LB-1500 - POMPES D'ASSÈCHEMENT

LB-1500 Les pompes de conception mince s'adaptent aux tuyaux de 8". Pompe puissante construite avec des matériaux durables dans un design facile à manipuler. L'évacuation par le haut assure une efficacité maximale du refroidissement du moteur, ce qui permet un fonctionnement continu à bas niveau et une capacité prolongée de fonctionnement à sec.

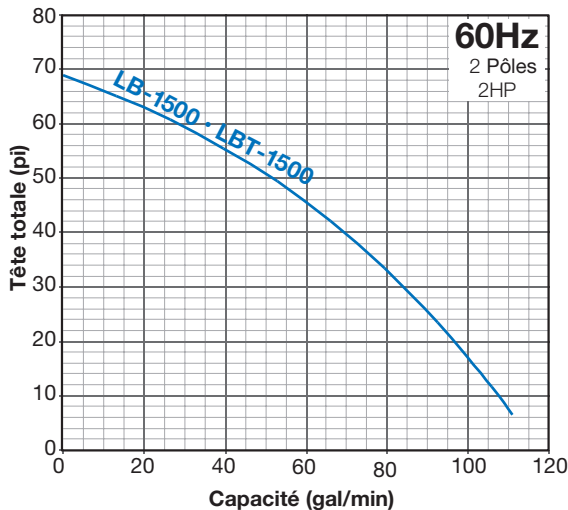

Caractéristiques LB-1500

- Protecteur thermique de moteur Circle : Protège contre la surchauffe, l'ampérage excessif et le dessèchement.
- Bloc anti-retour : Empêche l'infiltration d'eau par capillarité si le câble d'alimentation est endommagé ou si l'extrémité est immergée.
- L'élévateur d'huile : Lubrifie les faces d'étanchéité et prolonge la durée de vie des joints d'un facteur 10, sans énergie supplémentaire, même lorsque le niveau d'huile n'est plus que le tiers du niveau normal.
- Deux joints mécaniques intérieures avec des faces en carbure de silicium (en haut et en bas) fonctionnant dans une chambre remplie d'huile, ce qui permet d'obtenir la conception de joint la plus durable qui soit.
- L'impulseur semi-ouverte en fonte à haute teneur en chrome résiste à l'usure due aux particules abrasives.
- Moulage de pompe en caoutchouc synthétique : Pour une résistance à l'usure et un entretien facile
- Système V-Ring : Protège les joints de puit.

Accessoires optionnels - Voir page 24-27

- Interrupteur à flotteur TS-304
- Tuyaux d'évacuation
- Raccords rapides
- Panneau de contrôle
- Évacuation 2"

Certifié par Intertek Testing Service selon les normes UL et CSA pour les pompes de chantier submersibles.

Modèle	Sortie du moteur (HP)	Phase	Taille d'évacuation (pouce)	Longueur du câble (pi)	Dimension (pouce)		Niveau d'eau en continu (pouce)	Poids d'expédition (lbs.)
					Diamètre	Hauteur		
LB-1500	2	Simple	3 (2)*	50	7 3/8	23 5/16	3 1/8	88

*2" est optionel

HS • HSZ • HSE - POMPES À DÉCHETS

Série HS / HSZ / HSE POMPES À DÉCHETS : Pompes à déchets durables en deux tailles : une pompe de 1HP à évacuation de 3 pouces et une pompe de 1/2HP à évacuation de 2 pouces. Toutes deux sont conçues pour pomper de l'eau contenant du sable, des solides et des débris avec un minimum d'usure et de colmatage. Les HS2.4S / 2.75S / 3.75S / 3.75SL sont des pompes à déchets manuelles, et les HSZ2.4S / 2.75S / 3.75S / 3.75SL sont des pompes à déchets automatiques avec interrupteur à flotteur intégré. HSE2.4S est une pompe à déchets HS2.4S avec capteur automatique de niveau d'eau.



HS2.4S



HS2.75S



HSZ3.75S



HSE2.4S

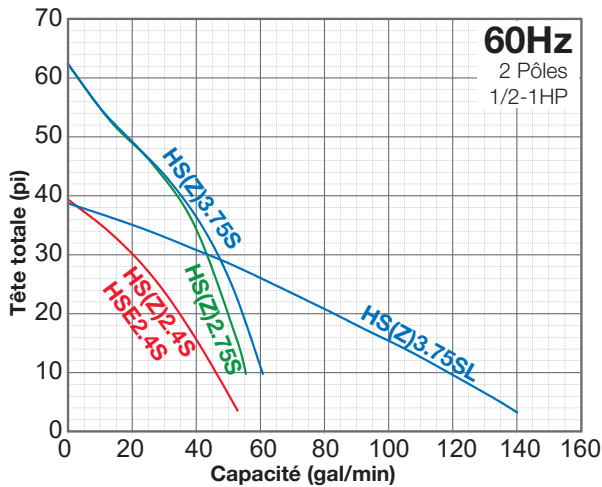
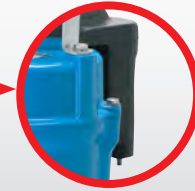

HSZ2.4S / 2.75S / 3.75S(L) Référence des dimensions de la pompe

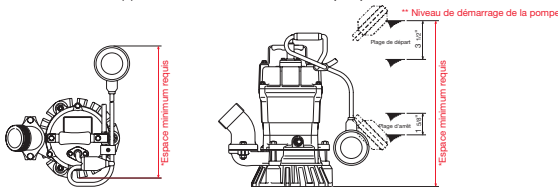

Caractéristiques pompes à déchets HS • HSZ • HSE

- L'agitateur intégré, monté sur l'arbre, met les solides en suspension.
- Impulseur semi-vortex en uréthane pour une durabilité et une performance maximales de la pompe.
- Joint mécanique intérieure double avec faces en SiC pour une durée de vie plus longue.
- L'élévateur d'huile assure la lubrification des faces du joint.
- La conception du joint V-Ring protège le joint mécanique des particules abrasives.

Caractéristiques techniques du capteur de niveau d'eau automatique (E)

* ne pas utiliser dans l'eau distillée ou déionisée

- Les électrodes sensibles détectent l'eau pour faire fonctionner la pompe même en présence de corps étrangers.
- La minuterie interne de 60 secondes élimine les opérations fréquentes de mise en marche et d'arrêt dans les eaux agitées, ce qui prolonge la durée de vie du moteur.
- Capteur automatique de niveau d'eau entièrement moulé en résine et recouvert d'un boîtier en caoutchouc pour une protection contre les manipulations brusques.
- Testé sur chantier pour plus de 30 000 cycles marche-arrêt sans défaillance ni dommage.

Accessoires optionnels - Voir page 24-27

- Raccord d'évacuation verticale.
- Raccord NPT de 2 pouces disponible pour HS(Z)3.75S.
- Le kit de résidus (HS-RK) est disponible pour HS2.4S / HSZ2.4S.

Certifié par Intertek Testing Service selon les normes UL et CSA pour les pompes de chantier submersibles.

Modèle	Sortie du moteur (HP)	Phase	Taille d'évacuation (pouce)	Longueur du câble (pi)	Dimension (pouce)		Niveau d'eau en continu (pouce)	Niveau de départ du flotteur	Niveau d'arrêt du flotteur	Poids d'expédition (lbs.)
					Diamètre	Hauteur				
HS2.4S	1/2	Simple	2	20	10 1/16	12 15/16	3 1/2		N/A	30
HSZ2.4S	1/2	Simple	2	20	13 1/2*	15 1/8*	15 1/8*	15 1/8	4 3/4	30
HSE2.4S	1/2	Simple	2	32	10 1/16	14 1/8	6 1/2		N/A	30
HS2.75S	1	Simple	2	32	11 7/16	15 5/16	3 1/2		N/A	47
HSZ2.75S	1	Simple	2	32	13 1/2*	17 1/2*	17 1/2*	17 1/2	7 1/8	47
HS3.75S	1	Simple	3*	32	12 7/16	15 5/16	3 1/2		N/A	50
HS3.75SL	1	Simple	3	32	12 7/16	16 3/4	4 3/4		N/A	55
HSZ3.75S	1	Simple	3*	32	13 1/2*	17 1/2*	17 1/12*	17 1/2	7 1/8	50
HSZ3.75SL	1	Simple	3	32	15 3/4*	19 7/8*	19 7/8*	19 7/8	7 1/8	55

*2" est optionnel

*Espace minimum requis

*Niveau de démarrage de la pompe

HSD - POMPES À DÉCHETS À USAGE EXTRÊME

HSD : Pompe l'eau contenant du sable, des solides et des débris avec un minimum d'usure et de colmatage.



HSD2.55S

Caractéristiques pompe à déchets HSD2.55S

- Le bloc anti-retour empêche les infiltrations d'eau.
- L'élévateur d'huile prolonge la durée de vie du joint de dix fois.
- Le joint mécanique intérieure double avec faces en carbure de silicium offre une durée de vie plus longue que toutes les autres joints disponibles.
- La conception du joint V-Ring protège le joint mécanique des particules abrasives.
- L'agitateur intégré, monté sur un arbre plus grand, met les solides en suspension et élimine le colmatage.
- Impulseur et agitateur en fonte à haute teneur en chrome.
- Corps de pompe en fonte ductile.
- Moteur de 3/4 HP ; plus grand que le HS2.4S.
- Démontage facile de l'extrémité de la pompe .

Accessoires optionnels - Voir page 24-27

- Interrupteur à flotteur • Évacuation droite
- Tuyaux d'évacuation • Raccords rapides

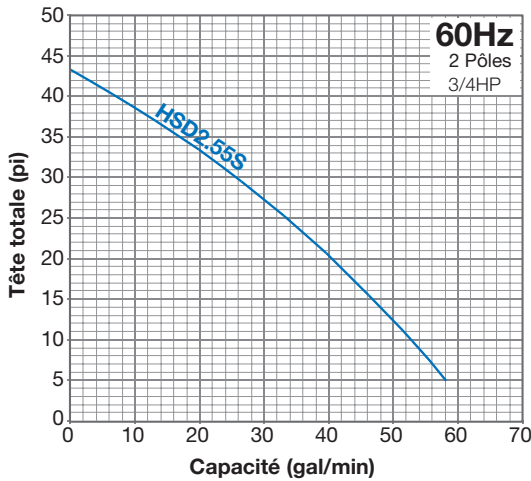

Certifié par Intertek Testing Service selon les normes UL et CSA pour les pompes de chantier submersibles.

Modèle	Sortie du moteur (HP)	Phase	Taille d'évacuation (pouce)	Longueur du câble (pi)	Dimension (pouce)		Niveau d'eau en continu (pouce)	Poids d'expédition (lbs.)
					Diamètre	Hauteur		
HSD2.55S	3/4	Simple	2	32	10 3/8	15 3/8	4 1/8	38

NK - POMPES À HAUTE PRESSION ROBUSTES

NK : Pompes robustes, simple phase à haute pression capables de traiter des matériaux abrasifs avec une usure minimale.

NK2-15



Caractéristique NK2-15 • NK4-22 • NK3-22L

- Le panneau terminal pour la reconnexion de la tension permet de passer de 110V à 220V (NK2-15 uniquement).
- NK2-15 & NK4-22 : Impulseur semi-vortex et plaques d'usure en caoutchouc synthétique pour une durabilité maximale et le maintien des performances de la pompe NK3-22L : Impulseur semi-ouverte.
- Joint mécanique intérieure double avec faces en SiC pour une plus longue durée de vie.
- L'élévateur d'huile assure la lubrification des faces du joint.
- La conception du joint V-Ring protège le joint mécanique des particules abrasives.

Accessoires optionnels - Voir page 24-27

- TS-303 & TS-304 Interrupteur à flotteur pour fonctionnement automatique
- Ensemble de sable • Raccord 2" NPT • Panneau de contrôle
- Tuyaux d'évacuation • Raccords rapides

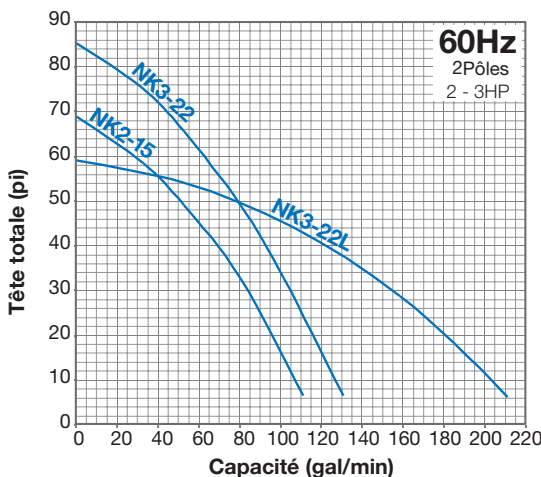

Certifié par Intertek Testing Service selon les normes UL et CSA pour les pompes de chantier submersibles.

Modèle	Sortie du moteur (HP)	Phase	Taille d'évacuation (pouce)	Longueur du câble (pi)	Dimension (pouce)		Niveau d'eau en continu (pouce)	Poids d'expédition (lbs.)
					Diamètre	Hauteur		
NK2-15	2	Simple	3*	32	9 7/16	24 1/2	3 1/4	80
NK4-22	3	Simple	3*	32	9 7/16	24 3/16	3 1/4	81
NK3-22L	3	Simple	3*	32	9 1/4	26 1/2	4 3/4	90

LSC • LSR - POMPES DE DRAINAGE DU SOL

LSC : Pompe d'assèchement des résidus originale ; capable de pomper jusqu'au sol, même la plus petite flaque d'eau peut être asséchée. La pompe de drainage LSC est la meilleure pour le drainage complet des surfaces planes lorsqu'un puisard n'est pas disponible.

LSR: La pompe maintient l'aspiration pour le drainage jusqu'à un niveau d'eau de 0,4 pouce.



LSC1.4S



LSR2.4S

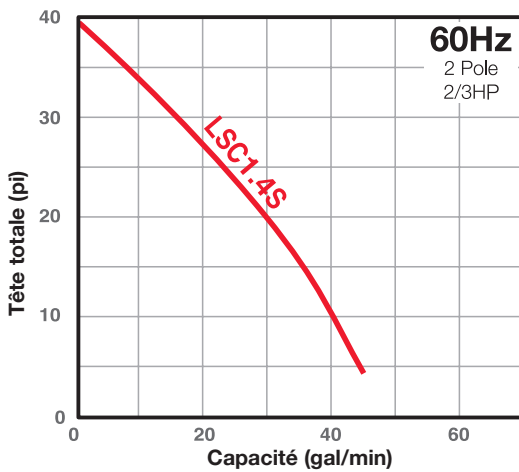

Caractéristiques LSC1.4S

- Amorçage de la pompe par la sortie d'évacuation pour un démarrage à n'importe quel niveau d'eau.
- Le clapet anti-retour interne maintient l'amorçage et empêche le reflux dans la pompe lorsqu'elle est à l'arrêt.
- Impulseur et plaques d'usure en uréthane semi-vortex pour une durabilité maximale et le maintien des performances de la pompe.
- Joint mécanique intérieure double avec faces en SiC pour une plus longue durée de vie.
- L'élévateur d'huile assure la lubrification des faces du joint.
- Le joint V-Ring protège le joint mécanique des particules abrasives.

Optional Accessories - See page 24-27

- SLS-LSC20 Détecteur de niveau de surface à fonctionnement automatique
- Évacuation de 2"
- Tuyaux d'évacuation
- Raccords rapides

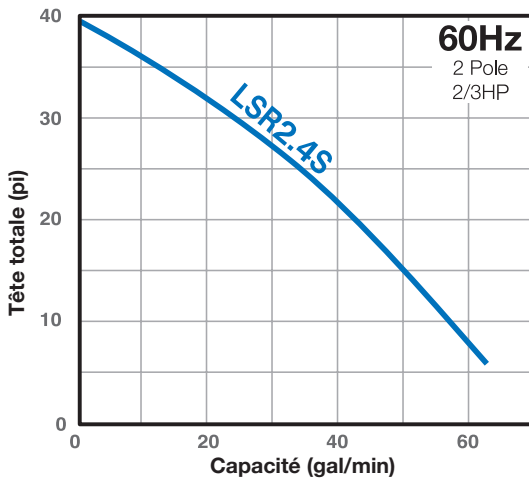

Caractéristiques LSR2.4S

- Impulseur et plaques d'usure en uréthane, semi-vortex, pour une durabilité maximale et le maintien des performances de la pompe.
- Joint mécanique intérieure double avec faces en SiC pour une plus longue durée de vie.
- L'élévateur d'huile assure la lubrification des faces du joint.
- Le joint V-Ring protège le joint mécanique des particules abrasives.

Accessoires optionnels- Voir page 24-27

- SLS-LSR32 Détecteur de niveau de surface à fonctionnement automatique.
- Tuyaux d'évacuation.
- Raccords rapides.

Certifié par Intertek Testing Service selon les normes UL et CSA pour les pompes de chantier submersibles.

Modèle	Sortie du moteur (HP)	Phase	Taille d'évacuation (pouce)	Longueur du câble (pi)	Dimension (pouce)		Niveau d'eau en continu (pouce)	Poids d'expédition (lbs.)
					Diamètre	Hauteur		
LSC1.4S	2/3	Simple	3/4	20	7 11/16	12 7/16	0.04	29
LSR2.4S	2/3	Simple	2	32	8 1/4	11 3/8	0.2	27

F-13 • L4000 - POMPES UTILITAIRES

F-13 : Pompe submersible économique sans huile pour les applications d'eau propre et de surface. Disponible prête à être branchée, avec contrôle de niveau intégré, évacuation 1 1/4" ou 3/4" NPT.

L4000 : Conçue pour répondre et dépasser les exigences sévères des applications commerciales et récréatives. Fonctionnement en 12VDC.

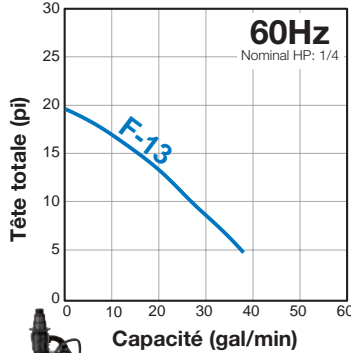

F-13

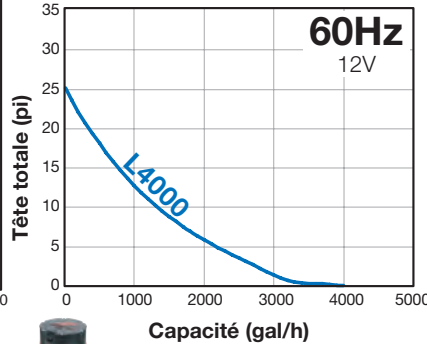

L4000

Caractéristiques F-13

- Moteur à air entièrement exempt d'huile, protégé par 3 joints d'étanchéité.
- Protection thermique du moteur intégrée.
- Comprend un clapet anti-retour intégré à l'évacuation.
- La pompe peut être actionnée manuellement ou automatiquement.
- Évacuation 1-1/4" NPT avec adaptateur pour tuyau d'arrosage (3/4").
- Poignée facile à saisir.

Caractéristiques L4000

- Orifices de décharge 1 1/2" et 2.
- Moteur refroidi par liquide.
- Base de montage universelle.
- Roulement à double bille.
- Joint mécanique d'arbre.
- Résistant à l'eau salée.
- Moteur 12VDC.

Modèle	Capacité max. (GPM)	Tête max. (ft)	Taille d'évacuation (po) - Filetage interne	HP nominal	RPM	Courant nominal à 115V (amps)	Longueur du câble (pi)	Poids d'expédition (lbs.)
F-13	38	19	1 1/4 or 3/4	1/4	3450	4.2	20	11

Modèle	Capacité max. (GPH)	Tête max. (ft.)	Matériel du corps	Taille d'évacuation (po) & matériaux des pièces	Impulseur	Joint d'arbre	Voltage (V) /Amps	Longueur du câble (pi)	Poids d'expédition (lbs.)
L-4000	4000	25	ABS haute résistance Thermoplastique	1-1/2 & 2 Polypropylène	Verre/Nylon Composite	Mécanique (Carbone/Céramique)	12 / 19.5	6	6

UT • UTZ - POMPE SUBMERSIBLE MONOPHASÉE EN FONTE POUR EAUX USÉES

UT • UTZ : Les pompes de cette série sont des pompes compactes et économiques en fonte, conçues pour une large gamme d'applications.

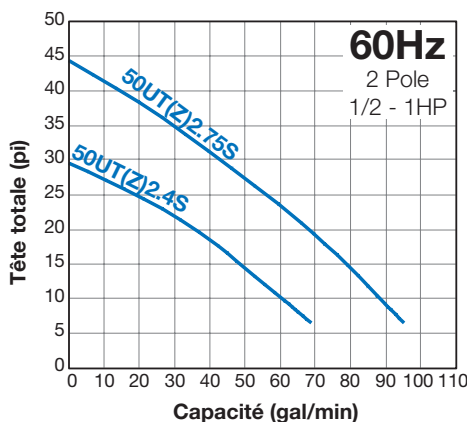

Caractéristiques UT • UTZ

- **LARGE DIAMÈTRE DE PASSAGE** - Les pompes UT & UTZ ont un large passage (1.4") qui les rend idéales pour les liquides contenant divers solides.
- Les joints mécaniques en carbure de silicium résistantes à la chaleur facilitent le refroidissement en cas de fonctionnement à sec.
- Le protecteur de moteur protège contre la surchauffe et le fonctionnement à sec.
- L'impulseur semi-vortex en résine PPO laisse passer les solides et les matières filandreuses sans se colmater.
- Disponible en mode manuel (UT) et en mode automatique équipé d'un flotteur (UTZ)

Certifié par Intertek Testing Service selon les normes UL et CSA pour les pompes de chantier submersibles.

Modèle	Sortie du moteur (HP)	Phase	Taille d'évacuation (pouce)	Longueur du câble (pi)	Dimension (pouce)		Niveau d'eau en continu (pouce)	Poids d'expédition (lbs.)
					Diamètre	Hauteur		
50UT2.4S	1/2	Simple	2	20	9 1/2	11 3/4	11 3/4	35
50UTZ2.4S	1/2	Simple	2	20	11 5/8	15 3/4	15 3/4	35
50UT2.75S	1	Simple	2	32	9 1/2	16	13 3/4	46
50UTZ2.75S	1	Simple	2	32	11 5/8	18	18	46

SQ - 50SQ2-2.4S - POMPE PORTABLE MONOPHASÉE RÉSIDANTE À LA CORROSION

SQ : La pompe SQ est dotée d'un système de refoulement par le haut et d'un refroidissement forcé du moteur, ce qui permet un fonctionnement prolongé avec un faible niveau d'eau. En outre, la pompe SQ s'adapte à un tuyau de 8 pouces.

50SQ2-2.4S

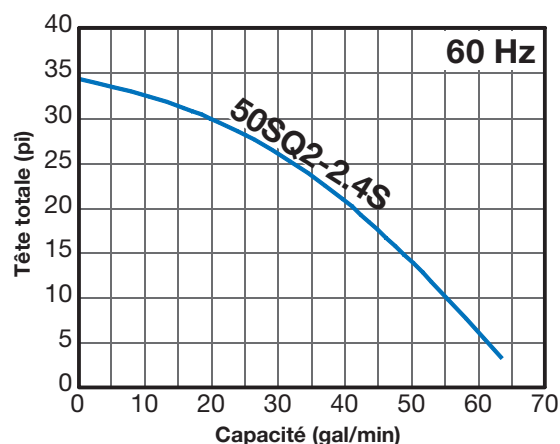

Caractéristiques 50SQ2-2.4S

- Fabriqués en acier inoxydable 304 et 316, en caoutchouc nitrile-butadiène et en résine spéciale pour résister à la rouille et à la corrosion, ils sont dotés d'une nouvelle structure qui les rend encore plus légers et plus faciles à transporter.
- Une huile minérale blanche non toxique est utilisée pour lubrifier les joints mécaniques.
- Le protecteur de moteur protège contre la surchauffe et le fonctionnement à sec.
- Conçu pour s'insérer dans un tuyau de 8 pouces

Modèle	Sortie du moteur (HP)	Phase	Taille d'évacuation (pouce)	Longueur du câble (pi)	Dimension (pouce)		Niveau d'eau en continu (pouce)	Poids d'expédition (lbs.)
					Diamètre	Hauteur		
50SQ2-2.4S	1/2	Simple	2	32	7 1/16	14 7/16	2 3/8	27

TM • TMA - POMPE À EAU DE MER SIMPLE PHASE EN TITANE

TM • TMA : Construction en titane, impulseur semi-vortex pour le traitement des solides. Idéal pour l'eau salée et les applications chimiques.

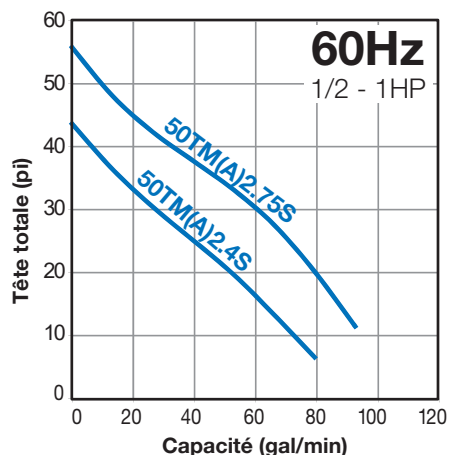

Caractéristiques séries TM / TMA

- Les composants en titane et en FRP augmentent la résistance à la corrosion dans une grande variété d'applications.
- Utilisation idéale pour l'eau salée, le drainage de sites et les pompes de cale.
- Disponible en version manuelle (TM) et automatique (TMA).

Certifié par Intertek Testing Service selon les normes UL et CSA pour les pompes de chantier submersibles.

Modèle	Sortie du moteur (HP)	Phase	Taille d'évacuation (pouce)	Longueur du câble (pi)	Dimension (pouce)		Niveau d'eau en continu (pouce)	Poids d'expédition (lbs.)
					Diamètre	Hauteur		
50TM2.4S	1/2	Simple	2	32	9 15/16	14 3/16	12 3/4	20
50TMA2.4S	1/2	Simple	2	32	13	14 3/4	23 7/8*	21
50TM2.75S	1	Simple	2	32	9 15/16	14 15/16	13 5/8	25
50TMA2.75S	1	Simple	2	32	13	15 1/2	24 5/8*	26

* Niveau d'eau au démarrage de la pompe

POMPES À MOTEUR POMPE CENTRIFUGE - POMPE À DÉCHETS - SUR REMORQUE

Les pompes à moteur **TSURUMI** sont construites pour une durabilité maximale dans un design compact et facile à manipuler. En utilisant des caractéristiques et des matériaux de qualité supérieure, Tsurumi propose une gamme de pompes abordables et de grande valeur, conçues pour résister aux applications d'assèchement les plus difficiles.

L'impulseur à haute teneur en chrome, la volute en fonte et la plaque d'usure en acier inoxydable **augmentent la durabilité et réduisent l'entretien** (pompes à déchets uniquement).

Le joint mécanique en carbure de silicium **offre une durée de vie plus longue**. La dureté uniforme et la densité élevée du carbure de silicium en font un matériau extrêmement résistant à l'abrasion.



Le système d'alerte d'huile **coupe automatiquement le moteur** si le niveau d'huile tombe en dessous du seuil de sécurité.



Le cadre en acier laminé durable offre une plateforme sûre et stable, **protège la pompe et le moteur pendant le fonctionnement** et le transport, et permet une manipulation aisée.

Le moteur à gaz Honda à usage intensif **délivre une puissance élevée** dans une conception compacte et fiable.

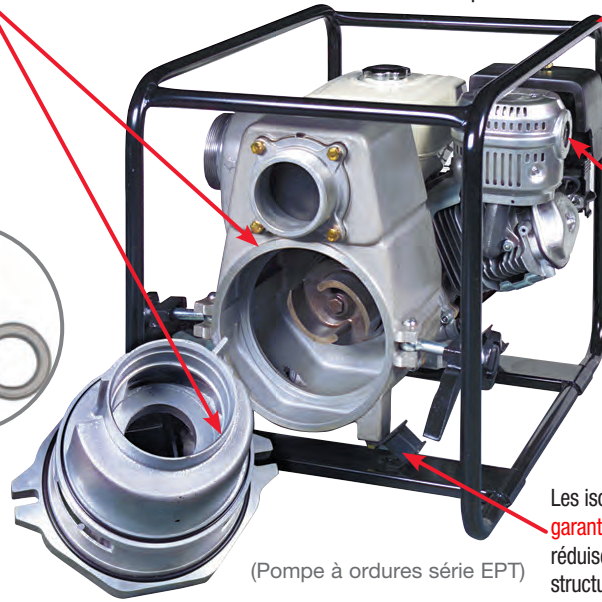

(Pompe à ordures série EPT)

Les isolateurs de vibrations en caoutchouc **garantissent un fonctionnement sûr et stable** réduisent les vibrations des pièces structurales et soutiennent le corps de la pompe afin de réduire les tensions sur les tuyaux ou les tubes.

POMPES CENTRIFUGES À MOTEUR À GAZ DE LA SÉRIE TE



TE3-50HA
Pompe centrifuge 2"
alimentée par Honda



TE3-80HA
Pompe centrifuge 3"
alimentée par Honda



TE2-100HA
Pompe centrifuge 4"
alimentée par Honda



TE2-25H
Pompe centrifuge compacte 1"
alimentée par Honda

POMPES À ORDURES À MOTEUR À GAZ DE LA SÉRIE EPT



EPT3-50HA
Pompe à déchets 2"
alimentée par Honda



EPT3-80HA
Pompe à déchets 3"
alimentée par Honda



EPT3-100HA
Pompe à déchets de 4"
alimentée par Honda

POMPE HAUTE PRESSION THP



THP-4070HA
Pompe haute pression 1" / 1,5"
alimentée par Honda

SÉRIE TE - POMPE CENTRIFUGE À MOTEUR À GAZ

Les pompes centrifuges Tsurumi de la série TE sont des pompes puissantes et légères équipées d'un moteur Honda GX robuste. Disponibles en tailles d'aspiration de 1", 2", 3" et 4" NPT.



TE2-25H



TE3-50HA



TE3-80HA



TE2-100HA

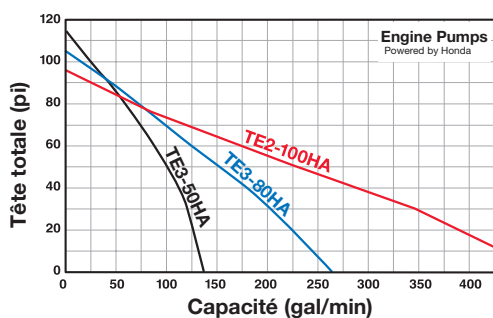
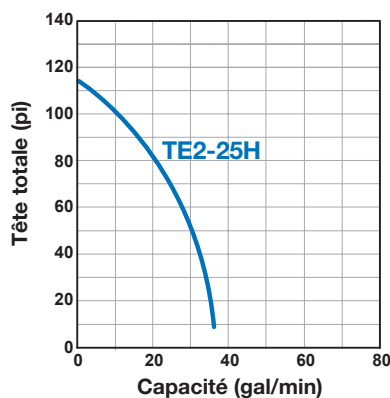

Caractéristiques série TE

- Moteur à gaz Honda robuste avec capteur d'huile et joint mécanique en carbure de silicium pour une plus grande longévité.
- Impulseur et volute en fonte.
- Le châssis en acier laminé durable offre à la pompe et au moteur une protection maximale, une facilité de manipulation ou de transport parfaite et un fonctionnement sûr.
- Supports en caoutchouc sur la pompe et le châssis.
- Crépine d'aspiration incluse (TE2-25H).
- Les modèles 1", 2" et 3" sont suffisamment légers pour être expédiés par colis.

Accessoires optionnels - Voir page 24-27

- Ensemble de tuyaux
- Tuyaux
- Accessoires de tuyaux
- Kit de roues



Modèle	Taille d'évacuation / d'aspiration (pouce)	Moteur	Sortie max. (HP/RPM)	Dimension (pouce)			Poids d'expédition (lbs.)
				Longueur	Largeur	Hauteur	
TE2-25HA	Raccord 1" NPSH	Honda GX-25	1.1 / 2220	9	14	13	16
TE3-50HA	Raccord 2" NPT	Honda GX-120	4.0 / 3600	18 1/2	14 5/8	17 1/8	54
TE3-80HA	Raccord 3" NPT	Honda GX-160	5.5 / 3600	20 1/2	16 1/2	18 1/8	64
TE2-100HA	Raccord 4" NPT	Honda GX-240	8.0 / 3600	25	18	23 1/2	109

SÉRIE EPT - POMPE DE VIDANGE À MOTEUR À GAZ

La série EPT de Tsurumi est conçue avec un corps de pompe surdimensionné et une porte de nettoyage qui peut être retirée du corps de pompe sans avoir à retirer le tuyau d'aspiration. Alimentées par des moteurs à essence Honda GX très résistants.



EPT3-50HA



EPT3-80HA



EPT3-100HA

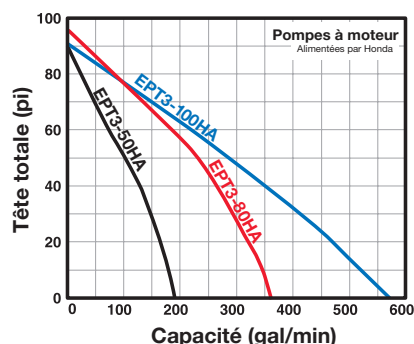

Caractéristiques série EPT

- Le moteur à gaz Honda à usage robuste avec capteur d'huile fournit une puissance élevée à partir d'une conception compacte et fiable. Le joint mécanique en carbure de silicium prolonge la durée de vie.
- L'impulseur à haute teneur en chrome, la volute en fonte et la plaque d'usure en acier inoxydable garantissent une durabilité accrue et une maintenance réduite.
- L'ensemble pompe/moteur est monté sur des coussins vibrants en caoutchouc pour amortir les contraintes et l'usure.
- Le châssis en acier laminé durable offre à la pompe et au moteur une protection maximale, une facilité de manipulation ou de transport parfaite et un fonctionnement sûr.
- Ensemble de roues pour faciliter le transport, disponible en option avec toutes les pompes à déchets.

Accessoires optionnels - Voir page 24-27

- Ensemble de tuyaux
- Tuyaux
- Accessoires de tuyaux
- Ensemble de roues

EPT3-100HA

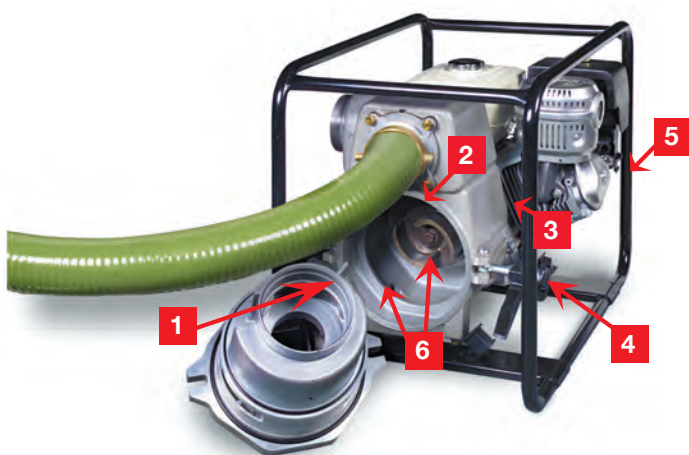

Pompe à déchets à moteur séries EPT Tsurumi

- 1 La porte de nettoyage peut être démontée facilement sans enlever le tuyau d'aspiration.
- 2 Conçu avec un corps de pompe plus grand.
- 3 Moteur à gaz Honda à haut rendement.
- 4 Monté sur le châssis de la cage sur des coussins de vibration en caoutchouc.
- 5 Châssis durable en acier laminé.
- 6 Impulseur à haute teneur en chrome, volute en fonte, plaque d'usure en acier inoxydable.

Modèle	Taille d'évacuation / d'aspiration (pouce)	Moteur	Sortie max. (HP/RPM)	Dimension (pouce)			Poids d'expédition (lbs.)
				Longueur	Largeur	Hauteur	
EPT3-50HA	Raccord 2" NPT	Honda GX-160	5.5 / 3600	23 1/4	18 1/4	17 3/8	92
EPT3-80HA	Raccord 3" NPT	Honda GX-240	8.0 / 3600	27 1/2	20 1/8	25 5/8	140
EPT3-100HA	Raccord 4" NPT	Honda GX-340	14.0 / 3600	30 1/8	20 1/8	26	157

THP - POMPE HAUTE PRESSION À MOTEUR À GAZ

THP : Haute pression et haute performance. Une pompe pour l'arrosage, l'irrigation et la protection contre les incendies.

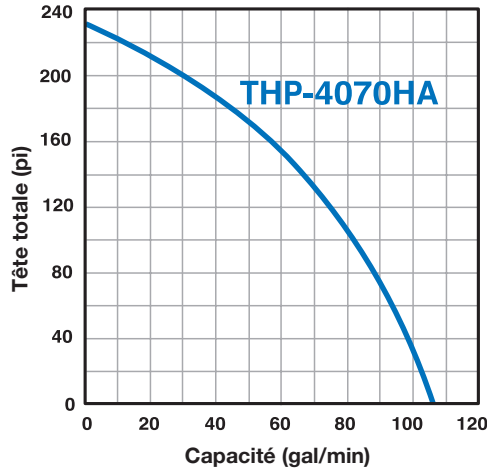

Caractéristiques séries THP

- Moteur à gaz Honda robuste avec capteur d'huile et joint mécanique en carbure de silicium pour une plus grande longévité,
- Pression maximale de 100 PSI pour les applications à haute pression.
- L'évacuation polyvalente à 3 voies permet à la pompe d'utiliser jusqu'à trois lignes de d'évacuation simultanément.
- Deux raccords de 1" et un raccord de 1 1/2".
- L'impulseur fermée à grande hauteur de chute et la volute en fonte offrent des performances élevées et une longue durée de vie.

Accessoires optionnels - Voir page 24-27

- Buse Lexan 1" ou 1,5
- Tuyau de broyage de 1" ou 1,5
- 1" ou 1.5" Tuyau d'aspiration

Modèle	Taille d'évacuation (pouce)	Taille d'aspiration (pouce)	Moteur	Sortie max. (HP/RPM)	Dimension (pouce)			Poids d'expédition (lbs.)
					Longueur	Largeur	Hauteur	
THP-4070HA	1" x 2, 1.5" x 1 Raccord NPSH	1.5" Raccord NPSH	Honda GX-160	5.5 / 3600	21	16	18	62

TD6 - POMPE À DIAPHRAGME - GAZ ET ÉLECTRIQUE

TD6 : Capable de fonctionner à sec en continu pour la déshydratation des eaux d'infiltration. Traite le sable, la boue et la vase. Des pompes à membrane à moteur HONDA GX120 (série TD6) et à moteur électrique (série TDE6) sont disponibles.

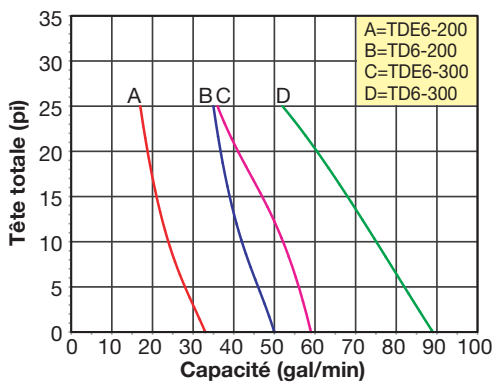

Caractéristiques TD6 / TDE6 alimenté par Honda

- Construction en aluminium moulé au sable pour la portabilité et la durabilité.
- Membrane en caoutchouc thermoplastique.
- Taille d'aspiration et d'évacuation 2" ou 3" NPT.
- Capacité de traitement des solides de 1-5/8" de diamètre.
- La conception modulaire des composants facilite l'entretien et le nettoyage.
- Modèle de moteur à gaz : Honda GX120 (TD6) / Modèle de moteur électrique (TDE6).
- Débit jusqu'à 88 GPM (TD6-300) / 59 GPM (TDE6-300).
- Base rotative à 90° sur tous les modèles.
- Température maximale de 180°F.

Accessoires optionnels - Voir page 24-27

- Ensemble de tuyaux d'aspiration
- Ensemble de tuyaux d'évacuation

(*) Convertir en psi, diviser par 2,31 Liquide - Gravité spécifique de l'eau 1,0

Modèle	Taille d'évacuation / d'aspiration (pouce)	Moteur	Sortie max. (HP/RPM)	Dimension (pouce)			Poids d'expédition (lbs.)
				Longueur	Largeur	Hauteur	
TD6-200	Raccord 2" NPT	Honda GX-120	4 / 3600	43	20	23	165
TD6-300	Raccord 3" NPT	Honda GX-120	4 / 3600	43	26	23	175
TDE6-200	Raccord 2" NPT	N/A	4 / 1725	44	20	23	175
TDE6-300	Raccord 3" NPT	N/A	4 / 1725	44	26	23	185

EPT5 - POMPES À ORDURES MONTÉE

EPT5 : Pompe à déchets de 6 pouces à usage industriel. Alimentée par un moteur à gaz Honda / un moteur diesel Kohler.



Caractéristiques EPT5-150HA (Moteur à gaz Honda) EPT5-150KD (Monteur diesel)

- Corps et adaptateur en aluminium moulé.
- Plaque d'usure, volute et collecteur en fonte.
- Impulseur en acier inoxydable.
- Joint mécanique en carbure de silicium, joints toriques en buna et clapet anti-retour.
- Port de 6" NPT.
- Auto-amorçage jusqu'à 20 pieds.
- Disponible avec un moteur à gaz Honda GX670 ou un moteur diesel (Final Tier 4).
- Traitement des solides jusqu'à 3" de diamètre.
- Le mécanisme de glissement unique permet l'entretien complet de la pompe sans avoir à retirer les tuyaux ou les composants de la pompe de la rampe.
- Comprend une fonction de lavage des joints d'étanchéité pour prolonger leur durée de vie.
- Démarrage électrique 12 VDC ; tachymètre numérique / compteur d'heures inclus.
- Remorque approuvée par le D.O.T. des États-Unis - Voir les codes de votre état et les codes locaux pour l'enregistrement.

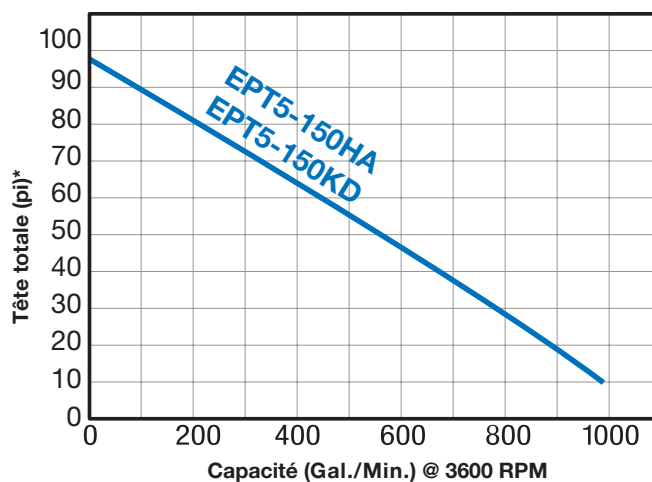

* Convertir en PSI, diviser par 2.31 - Gravité spécifique de l'eau liquide 1.0

Modèle	Taille d'aspiration (pouce)	Type de moteur	Moteur	Sortie max. (HP/RPM)	Dimension (pouce)			Poids d'expédition (lbs.)
					Longueur	Largeur	Hauteur	
EPT5-150HA	Raccord 6" NPT	Essence sans plomb	Honda GX-670	24.0 / 3600	99	48	60	1125
EPT5-150KD	Raccord 6" NPT	Diesel	Appelez-nous	23.4 / 3600	99	48	60	1250

SPÉCIFICATIONS - POMPES SIMPLE PHASE : LB • HS(Z) • HSE • HSD

	LB-480	LB-480A	LB-800	LB-800A	LB-1500	HS2.4S	HSZ2.4S	HS2.75S	HSZ2.75S	HS3.75S	HSZ3.75S	HS3.75SL	HSZ3.75SL	HSE2.4S	HSD2.55S																
	2" Pompe d'assèchement	2" Auto Pompe d'assèchement	2" Pompe étroite	2" Auto Pompe étroite	3" Pompe étroite	2" Sable/Solide Pompe à déchets	2" Auto Pompe à déchets	2" Sable/Solide Pompe à déchets	2" Auto Pompe à déchets	3" Sable/Solide Pompe à déchets	3" Auto Pompe à déchets	3" Sable/Solide Pompe à déchets	3" Auto Pompe à déchets	2" Pompe à déchets avec capteur automatique de niveau d'eau	2" Pompe à sable extrêmement durable																
FLUIDE	Capacité max. (GPM)	63		82		111		53		55		61		132																	
	Tête max. (pi.)	40		59		69		39		62		62		36																	
	Diamètre max des solides(po)	0.236				0.276				0.393																					
POMPE	Impulseur	Semi-Vortex			Semi-Ouvert		Semi-Vortex																								
	Matériau de l'impulseur	Caoutchouc uréthane				Haute teneur en chrome		Caoutchouc uréthane							Haute teneur en chrome																
	Matériau du boîtier	Caoutchouc éthylène-propylène		Caoutchouc butadiène & caoutchouc naturel		Caoutchouc butadiène & caoutchouc naturel & acier		Boîtier en fer gris					Boîtier en fonte ductile																		
	Matériau de la plaque d'usure	Caoutchouc uréthane				Caoutchouc naturel		Partie intégrante du boîtier																							
	Type / Matériau - Joint d'arbre	Joint mécanique double intérieure avec faces en carbure de silicium sur les joints inférieures et faces en céramique de carbone sur les joints supérieures																													
	Type - Lubrifiant pour joints	SAE 10W/20W ou huile pour turbines (ISO VG32)																													
	Quantité de lubrifiant pour joints (oz.)	5.2				12.5		5.4																							
	Protection des joints	Anneau en V et élévateur d'huile																													
	Connexion d'évacuation	Raccord 2" MNPT				Raccord 3" MNPT (2" en option)		Raccord 2" MNPT		Raccord 2" MNPT		Raccord 3" MNPT (2" en option)		Raccord 3" MNPT		Raccord 2" MNPT															
	MOTEUR	Puissance du moteur (HP)	2/3		1		2		1/2		1		1		1		1/2		3/4												
Phase		Simple phase																													
Voltage (V)		115 or 230		115		115 or 230		115 or 230		115		115 or 230		115		115															
Ampérage - Courant nominal		5.9 (115V) 3.0 (230V)		5.9 (115V)		10.5 (115V) 5.2 (230V)		26.2 (115V) 13.2 (230V)		5.2 (115V) 2.7 (230V)		10.0 (115V)		9.7 (115V) 4.9 (230V)		5.2 (115V)		7.3 (115V)													
Ampérage - Courant de départ		12.4 (115V) 5.9 (230V)		12.4 (115V)		20.6 (115V) 12.6 (230V)		112 (115V) 56 (230V)		12.4 (115V) 5.9 (230V)		29.7 (115V)		29.7 (115V) 18.5 (230V)		12.4 (115V)		19.0 (115V)													
Type		Service continu, remplissage d'air, 3600 RPM, 60 Hz																													
Roulements		Double blindage, lubrification permanente, C3 haute température avec une durée de vie B-10 de 60 000 heures																													
Classe d'isolation		E				B		E																							
Protection du moteur (intégrée)		Protecteur miniature		Protecteur thermique circulaire				Protecteur miniature		Protecteur thermique circulaire					Protecteur miniature		Protecteur thermique circulaire														
Configuration de la fiche (NEMA)		5-15P (115V) Pas de fiche (230V)		5-15P (115V) Pas de fiche (230V)		Pas de fiche		5-15P (115V) Pas de fiche (230V)		5-15P (115V) Pas de fiche (230V)																					
Câble - # de conducteurs x AWG	3C x 16AWG		3C x 14AWG		3C x 12AWG (115V) 3C x 12AWG (230V)		3C x 16AWG		3C x 14AWG				3C x 16AWG																		
Longueur de câbles standard (pi)	32		50				20		32				32		32																
Longueur de câble max. (pi.)	110 (115V) 420 (230V)		110 (115V)		100 (115V) 400 (230V)		70 (115V) 160 (230V)		125 (115V) 460 (230V)		100 (115V) 430 (230V)				120 (115V)		90 (115V)														
Capacité recommandée du générateur (watts)	1230		2240				7320		1230		3190				1230		2100														
Interrupteur à flotteur (en option)	TS-301		N/A		TS-302 (115V) TS-303 (230V)		N/A		TS-303 (230V) opération uniquement		TS-301 (115V)		N/A		TS-302		N/A		TS-302		N/A		TS-301								
DIMENSION	Diamètre (po.)	7 11/16		8 3/4		7 9/16		8 3/4		7 3/8		10 1/16		13 1/2		11 7/16		13 1/2		12 7/16		13 1/2		12 7/16		15 3/4		10 1/16		10 3/8	
	Hauteur (po.)	11 1/4		11 1/4		13 7/16		13 7/16		23 5/16		12 15/16		15 1/8		15 5/16		17 1/2		15 5/16		17 1/2		16 3/4		19 7/8		14 1/8		15 3/8	
	Niveau d'eau continue (C.W.L) (po.)	2		4 1/2 (Niveau d'eau au démarrage de la pompe)		2		6 3/4 (Niveau d'eau au démarrage de la pompe)		3 1/8		3 1/2		15 1/8 (Niveau d'eau au démarrage de la pompe)		3 1/2		17 1/2 (Niveau d'eau au démarrage de la pompe)		3 1/2		17 1/2 (Niveau d'eau au démarrage de la pompe)		4 3/4		19 7/8 (Niveau d'eau au démarrage de la pompe)		6 1/2 (Niveau d'eau au démarrage de la pompe)		4 1/8	
	Poids d'expédition (lbs.)	28		29		38		39		88		30		30		47		47		50		50		55		55		30		38	

SPÉCIFICATIONS - POMPES SIMPLE PHASE : LSR • LSC • NK • SQ • UT(Z) • TM(A)

		LSR2.4S	LSC1.4S	NK2-15	NK4-22	NK3-22L	50SQ2-2.4S	50UT2.4S	50UT2.4S	50UT2.75S	50UT2.75S	50TM2.4S	50TM2.4S	50TM2.75S	50TM2.75S	
		2" Pompe au niveau du sol	1" Pompe au niveau du sol	3" Pompe de tête robuste	3" Pompe robuste à tête haute	3" Pompe à haut débit très robuste	2" Pompe portable en acier inoxydable	2" Pompe submersible en fonte	2" Pompe submersible automatique en fonte	2" Pompe submersible en fonte	2" Pompe submersible automatique en fonte	2" Pompe en titane manuel	2" Pompe en titane automatique	2" Pompe en titane manuel	2" Pompe en titane automatique	
FLUIDE POMPE	Capacité max. (GPM)	63	45	111	131	211	63	69		95		79		92		
	Tête max. (pi.)	40	39	69	85	59	34	29.5		44		44		56		
	Diamètre max des solides(po)	0.236		0.334			0.236	1.4			0.394					
	Impulseur	Semi-Vortex				Semi-Ouvert	Semi-Vortex	Semi-Vortex				Semi-Vortex				
	Matériau de l'impulseur	Caoutchouc uréthane		Boîtier en fonte ductile		Haute teneur en chrome	304 Acier inoxydable	Plastique PPO				Plastique PPO				
	Matériau du boîtier	Caoutchouc éthylène-propylène				Fonte	304 Acier inoxydable	Fonte				Fonte ABS				
	Matériau de la plaque d'usure	Caoutchouc uréthane		Partie intégrante du boîtier		Boîtier en fonte ductile	304 Acier inoxydable	---				---				
	Type / Matériau - Joint d'arbre	Joint mécanique double intérieur avec faces en carbure de silicium sur les joints inférieurs et faces en céramique de carbone sur les joints supérieurs														
	Type - Lubrifiant pour joints	SAE 10W/20W ou huile de turbine (ISO VG32)										Huile minérale blanche (ISO VG32)				
	MOTEUR	Quantité de lubrifiant pour joints (oz.)	5.1	5.2	9.1			5.4	5.4	7.8			8.1			
Protection des joints		V-Ring and Oil Lifter										Oil Lifter				
Connexion d'évacuation		Raccord 2" MNPT	Raccord 3/4" MNPT	Raccord 3" MNPT (2" en option)			Bride 2" FNPT	Raccord 2" MNPT				Bride 2" FNPT				
Puissance du moteur (HP)		2/3		2	3		1/2	1/2	1		1/2	1				
Phase		Simple phase														
Voltage (V)		115		110 ou 220	230	220	115 ou 230	115		115 ou 230		115 ou 230				
Ampérage - Courant nominal		5.9 (115V)		23.0 (110V) 11.5 (220V)	11.7	13	6.5 (115V) 3.4 (230V)	5.7 (115V)		9.9 (115V) 5.2 (230V)		5.8 (115V) 2.9(230V)		9.2 (115V) 4.6 (230V)		
Ampérage - Courant de départ		12.4 (115V)		141 (110V) 70 (220V)	70	70	18 (115V) 9 (230V)	11.1 (115V)		30.7 (115V) 17.6 (230V)		18 (115V) 7.9 (230V)		35 (115V) 16.7 (230V)		
Type		Service continu, remplissage d'air, 3600 RPM, 60 Hz														
Rolements		Double blindage, lubrification permanente, C3 haute température avec une durée de vie B-10 de 60 000 heures														
Classe d'isolation	E		B	F	B	E	E				E					
Protection du moteur (intégrée)	Protecteur miniature		Protecteur thermique circulaire			Protecteur miniature		Protecteur thermique circulaire		Protecteur miniature		Protecteur thermique circulaire				
Configuration de la fiche (NEMA)	5-15P (115V)		Pas de fiche			5-15P (115V) Pas de fiche (230V)	5-15P (115V)		5-15P (115V) Pas de fiche (220V)		5-15P (115V) Pas de fiche (230V)					
Câble - # de conducteurs x AWG	3C x 16AWG		3C x 12AWG	3C x 14AWG		3C x 16AWG		3C x 14AWG		3C x 16AWG		3C x 14AWG				
Longueur de câbles standard (pi)	32	20	32			32	20		32		32					
Longueur de câble max. (pi.)	110 (115V)		75 (110V) 300 (220V)	180	150	100 (115V) 380 (230V)	110 (115V)		100 (115V) 380 (230V)		45 (115V) 180 (230V)		48 (115V) 180 (230V)			
Capacité recommandée du générateur (watts)	1230		8520	9060		2070	1280		3880		2080		4030			
Interrupteur à flotteur (en option)	SLS-LSR32	SLS-LSC20	TS-304 (115V) TS-303 (220V)	TS-303		TS-301	TS-301	N/A	TS-302	N/A	TS-301	N/A	TS-302	N/A		
DIMENSION	Diamètre (po.)	8 1/4	7 11/16	9 7/16	9 7/16	9 1/4	7 1/16	9 1/2	11 5/8	9 1/2	11 5/8	9 5/16	13	9 5/16	13	
	Hauteur (po.)	11 3/8	12 7/16	24 1/2	24 3/16	26 1/2	14 7/16	13 3/4	15 3/4	16	18	14 3/16	23 7/8	14 15/16	24 5/8	
	Niveau d'eau continue (C.W.L) (po.)	0.2	0.04	3 1/4	3 1/4	4 3/4	2 3/8	11 3/4	15 3/4	13 3/4	18	12 3/4	23 7/8	13 5/8	24 5/8	
	Poids d'expédition (lbs.)	27	29	80	81	90	27	35	35	46	46	20	21	25	26	

SPÉCIFICATIONS - POMPES À MOTEUR : TE • EPT

		TE2-25H	TE3-50HA	TE3-80HA	TE2-100HA	EPT3-50HA	EPT3-80HA	EPT3-100HA	
		1" Pompe d'assèchement	2" Pompe d'assèchement	3" Pompe d'assèchement	4" Pompe d'assèchement	2" Pompe à déchets	3" Pompe à déchets	4" Pompe à déchets	
FLUIDE	Capacité max. (GPM)	34	137	264	476	185	357	569	
	Capacité max. (GPH)	2040	8200	15840	28560	11100	21420	34140	
	Tête max. (pi)	115	105	105	92			95	
	Diamètre max des solides (po)	0.197	0.217			0.787	1.22		
POMPE	Type d'impulseur	Semi-Ouvert							
	Matériau de l'impulseur	Fonte				Moulage à haute teneur en chrome			
	Matériau du boîtier de la volute	Fonte							
	Matériau de la plaque d'usure	Partie intégrante de la volute				Acier inoxydable			
	Matériau du boîtier de la pompe	Aluminium moulé sous pression				Aluminium moulé			
	Type / Matériau - Joint d'arbre	Joint mécanique en carbure de silicium							
	Type - Lubrifiant pour joints	Eau							
	Connexion d'évacuation	Raccord 1" NPSH	Raccord 2" NPT	Raccord 3" NPT	Raccord 4" NPT	Raccord 2" NPT	Raccord 3" NPT	Raccord 4" NPT	
	Connexion d'aspiration	Raccord 1" NPSH	Raccord 2" NPT	Raccord 3" NPT	Raccord 4" NPT	Raccord 2" NPT	Raccord 3" NPT	Raccord 4" NPT	
	MOTEUR	Marque	Honda						
Modèle		GX-25	GX-120	GX-160	GX-240	GX-160	GX-240	GX-340	
Type		Refroidissement par air, 4 cylindres avec capteur d'huile							
Sortie (HP)		1.1	4	5.5	8	5.5	8	11	
RPM		2220	3600						
Carburant		Essence sans plomb							
Capacité du réservoir de carburant (gallons US)		0.15	0.66	0.95	1.59	0.95	1.6	1.7	
Durée de fonctionnement continu par réservoir (h)		1.21	3	3.3	3.2	3.3	3.2	2.6	
Méthode de démarrage		Démarreur à rappel							
DIMENSION	Longueur (pouces)	9	18 1/2	20 1/2	25	23 1/4	27 1/2	30 1/8	
	Largeur (pouces)	14	14 5/8	16 1/2	18	18 1/4	20 1/8	20 1/8	
	Hauteur (pouces)	13	17 1/8	18 1/8	23 1/2	17 3/8	25 5/8	26	
	Poids à l'expédition (lbs)	16	54	64	109	92	140	157	

SPÉCIFICATIONS - POMPES À MOTEUR : THP • TD(E) • EPT5-150

		THP-4070HA	TD6-200	TD6-300	TDE6-200	TDE6-300	EPT5-150HA	EPT5-150KD
		Pompe à haute pression	2" Pompe à diaphragme	3" Diaphragm Pump	2" Electric Diaphragm Pump	3" Electric Diaphragm Pump	6" Trash Pump	6" Trash Pump
FLUIDE	Capacité max. (GPM)	100	50	88	33	59	1000	
	Capacité max. (GPH)	6000	3000	5280	1980	3540	60000	
	Tête max. (pi)	230	25				98	98
	Diamètre max. des solides(po)	0.197	1 1/2	1 5/8	1 1/2	1 5/8	3	
POMPE	Type d'impulseur	Closed	Diaphragm				Semi-Open	
	Impeller (Diaphragm) Material	Aluminum	TPE				Stainless Steel	
	Matériau du boîtier de la volute	Cast Iron	N/A				Cast Aluminum	
	Matériau de la plaque d'usure	Integral Part of Volute	N/A				Cast Iron	
	Matériau du boîtier de la pompe	Cast Aluminum	Sand Cast Aluminum				Aluminum	
	Type / Matériau - Joint d'arbre	Silicon Carbide Mechanical Seal	N/A				Silicon Carbide / Buna	
	Type - Lubrifiant pour joints	Water	N/A				Water	
	Connexion d'évacuation	1x2", 1.5"x1 NPSH Coupling	2" NPT Coupling	3" NPT Coupling	2" NPT Coupling	3" NPT Coupling	6" NPT Coupling	6" NPT Coupling
	Connexion d'aspiration	1.5" NPSH Coupling	2" NPT Coupling	3" NPT Coupling	2" NPT Coupling	3" NPT Coupling	6" NPT Coupling	6" NPT Coupling
MOTEUR	Marque	Honda			N/A		Honda	Call for Information
	Modèle	GX-160	GX-120		N/A		GX-670	
	Type	Air-Cooled, 4-Cylinder with Oil Sensor			N/A		Air-Cooled V-Twin w/ Oil Sensor	Liquid Cooled, 4-Cycle, 3 Cylinder w/ Tach, Hour Meter / Oil Sensor
	Sortie (HP)	5.5	4			24		23.4
	RPM	3600			1725		3600	
	Carburant	Unleaded Gasoline			Electric Motor (115V)		Unleaded Gasoline	Diesel
	Capacité du réservoir de carburant (gallons US)	0.95	0.5	Amperage				20
				15.9 (115V) • 8 (230V)				
Durée de fonctionnement continu par réservoir (h)	3.3	2	3	N/A		12		
Méthode de démarrage	Recoil Starter			N/A		12V Electric Start, (Battery not included)		
DIMENSION	Longueur (pouces)	21	43	43	44	44	99	99
	Largeur (pouces)	16	20	26	20	26	48	48
	Hauteur (pouces)	18	23	23	23	23	60	60
	Poids à l'expédition (lbs)	62	165	175	175	185	1125	1250

TPG SÉRIE - GÉNÉRATEUR PORTABLE

Les générateurs **TSURUMI** de la série **TPG4** sont conçus pour résister aux conditions sévères des chantiers de construction ou des applications industrielles, en particulier lorsqu'une durabilité accrue et une alimentation fiable et stable sont requises. Ils sont idéaux pour alimenter les pompes submersibles simple phase de Tsurumi et tous vos outils électriques tels que les perceuses, les scies, les éclairages et les chauffages.

Caractéristiques séries **TPG4** alimentés par *Honda*

- Réservoir de carburant de grande capacité avec jauge de carburant pour une durée de fonctionnement prolongée.
- Grand silencieux avec pare-étincelles homologué par l'USDA pour réduire considérablement le bruit.

Accessoires optionnels - Voir page 25 & 27

- Ensemble de roue
- Cale de levage

Moteur Honda OHV pour une consommation de carburant efficace, avec système d'alerte d'huile pour arrêter le moteur si le niveau d'huile est inférieur au niveau de sécurité.

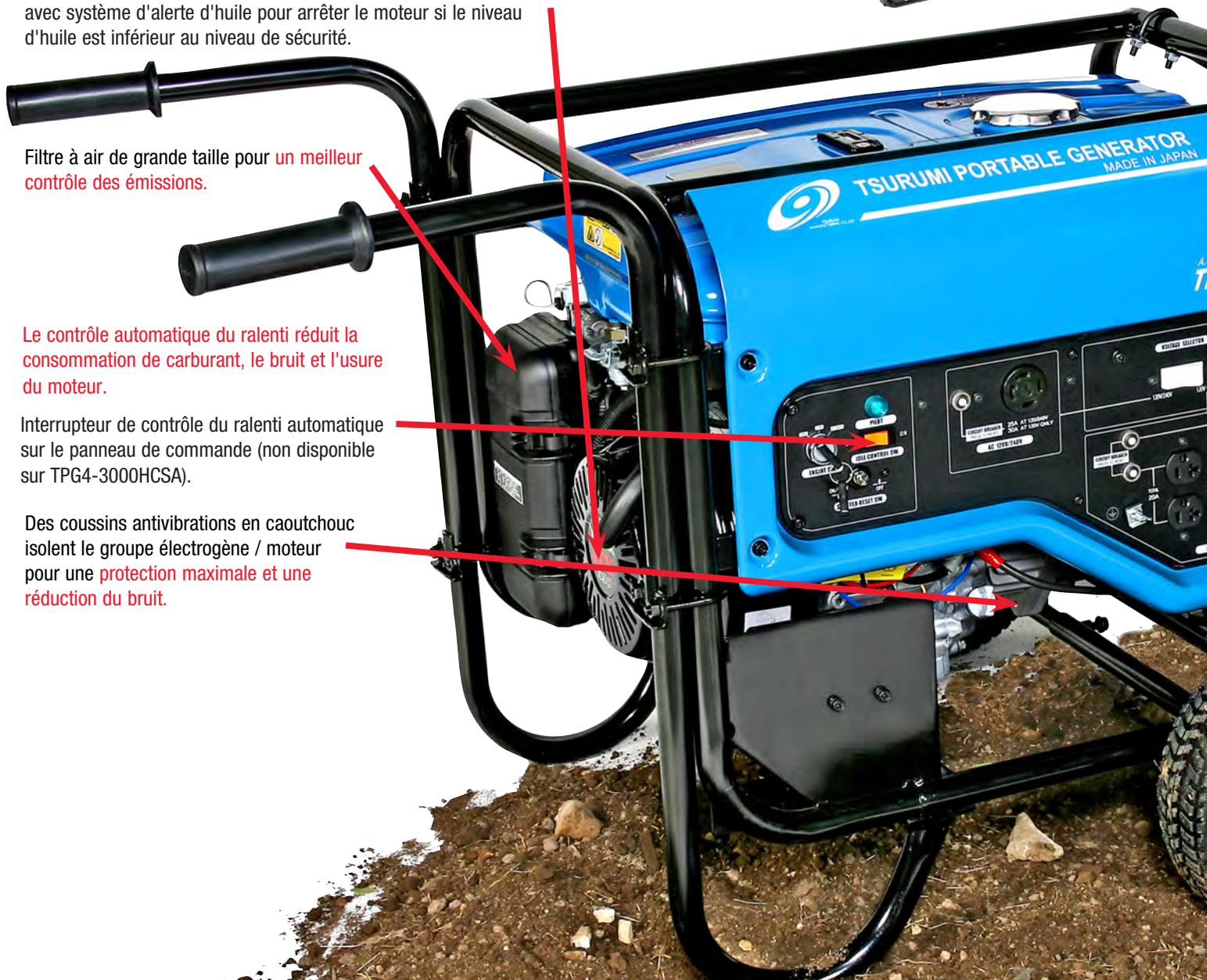

Filtre à air de grande taille pour un meilleur contrôle des émissions.

Le contrôle automatique du ralenti réduit la consommation de carburant, le bruit et l'usure du moteur.

Interrupteur de contrôle du ralenti automatique sur le panneau de commande (non disponible sur TPG4-3000HCSA).

Des coussins antivibrations en caoutchouc isolent le groupe électrogène / moteur pour une protection maximale et une réduction du bruit.

SPECIFICATIONS - TPG4 Series Portable Generators



	TPG4-3000HCSA	TPG4-3400HCSA	TPG4-4500HCSA
Max. / Puissance nominale (watts)	2600 / 2200	3400/2900	4500 / 3600
Courant max. (120V / 240V)	21.7	28.3	37.5/30
Courant nominale (120V / 240V)	18.3	24.2	18.7/15
Voltage (V) (60Hz)	120	120	120 / 240
Remplacement de la prise CA	1-NEMA 5-20R Duplex (20A, 120V, W/GFCI)	2-NEMA 5-20R Duplex (20A, 120V, W/GFCI)	2-NEMA 5-20R Duplex (20A, 120V) 1-NEMA L5-30R (30A, 120V, Twist Lock) 1-NEMA L14-30R (30A, 120/240V, Twist Lock)
Modèle du moteur	GX-160	GX-200	GX-240
Maximum HP	5.5 (3600RPM)	6.0 (3600RPM)	8.0 (3600RPM)
Déplacement	163 (10 po ³)	196 (12 po ³)	242 (15 po ³)
Capacité du réservoir de carburant (gallon)	4.2	4.2	6.6
Durée de fonctionnement (charge nominale)	12.1	9	12.5
Système de démarrage	Recul	Recul	Recul
Niveau sonore (charge nominale)	75dB	76dB	75dB
Dimensions d'expédition (LxWxH) (po)	24.4 x 19.3 x 20.9	24.4 x 19.3 x 20.9	28.0 x 23.6 x 22.0
Poids à l'expédition (lbs.)	112	124	169

	TPG4-6000HCSA	TPG4-7000HCSA TPG4-7000HECSA	TPG4-7500HCSA TPG4-7500HECSA
Max. / Puissance nominale (watts)	5500 / 4800	6800 / 6000	7500/6500
Courant max. (120V / 240V)	45.8/40	56.7/50	62.5/31.3
Courant nominale (120V / 240V)	22.9/20	28.3/25	54.2/27.1
Voltage (V) (60Hz)	120 / 240	120 / 240	120/240
Remplacement de la prise CA		2-NEMA 5-20R Duplex (20A, 120V) 1-NEMA L5-30R (30A, 120V, Twist Lock) 1-NEMA L14-30R (30A, 120/240V, Twist Lock)	
Modèle du moteur	GX-340	GX-390	GX-390
Maximum HP	11.0 (3600RPM)	13.0 (3600RPM)	13.0 (3600RPM)
Déplacement	337 (21 po ³)	389 (24 po ³)	389 (24 po ³)
Capacité du réservoir de carburant (gallon)	6.6	6.6	6.6
Durée de fonctionnement (charge nominale)	8.5	7.6	6.7
Système de démarrage	Recul	Recul (HCSA) Recul & Électrique (HECSA)	Recul (HCSA) Recul & Électrique (HECSA)
Niveau sonore (charge nominale)	72dB	79dB	80dB
Dimensions d'expédition (LxWxH) (po)	28.0 x 23.6 x 22.0	28.0x 23.6 x 22.0	28.0 x 23.6 x 22.0
Poids à l'expédition (lbs.)	187	196(HCSA), 211(HECSA)	199(HCSA), 214(HECSA)

Voir page 31 pour les accessoires des générateurs

ACCESSOIRES DE POMPE pour pompes submersibles électriques, pompes à moteur et générateurs portables

Interrupteur à flotteur automatique Modèle : TS-301/302/303/304, SLS-LSR32, SLS-LSC20

Voir page 30-31 pour plus de détails



Séries TS (TS-301/302/303/304)

Les interrupteurs à flotteur Piggy-back permettent une installation rapide et facile des pompes submersibles Tsurumi pour un fonctionnement automatisé.

TS301/TS302: NEMA 5-15P fiche; 30' TS303: NEMA 6-15P fiche; 30'



SLS-LSC20 / SLS-LSR32

L'interrupteur de niveau de surface est utilisé pour automatiser une pompe d'aspiration de sol. Placez l'interrupteur de niveau de surface sur le sol et branchez le cordon d'alimentation de la pompe dans la prise Piggy-back de l'interrupteur. Branchez la fiche de branchement dans une prise murale standard de 120 VAC (l'appareil fonctionne également sur les prises GFI).



Tuyaux

Voir page 26-27 pour plus de détails

Ensemble de tuyaux



Ensemble de tuyaux avec NPT



Ensemble de tuyaux avec raccord rapide

Tuyaux d'évacuation



NPT



Raccord rapide

Autres tuyaux



Tuyau d'aspiration

Tuyaux d'aspiration



NPT



Raccord rapide

Accessoires pour tuyaux



Raccord rapide 'A'



Raccord rapide 'F'

ACCESSOIRES DE POMPE pour pompes submersibles électriques, pompes à moteur et générateurs portables

Ensemble pour sable

Modèle : K15-SK / K22-SK

L'ensemble pour sable peut être ajouté à la série NK pour suspendre le sable et éviter qu'il ne se bloque.



Ensemble pour résidus

Modèle : HS-RK

Disponible pour le HS2.4S, l'ensemble pour résidus permet de pomper l'eau résiduelle jusqu'à 0,4 pouces.



Ensemble de roues / oeil de levage

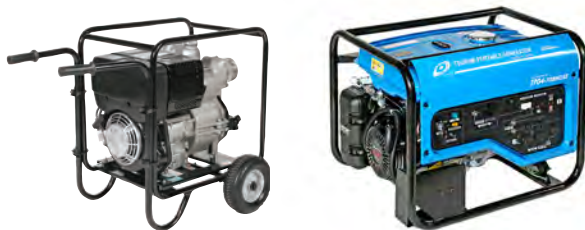

Ensemble de roues
pour les pompes pour générateurs et moteurs
à gaz de la série TPG4



Oeil de levage

Robustes et faciles à installer, nos ensembles de roues et nos œils de levage s'adaptent aux pompes et aux générateurs Tsurumi.

Ensemble de roues

pour les générateurs TPG4 et les pompes à moteur TE/EPT/THP

Oeil de levage

pour tous les générateurs TPG4 et les pompes à moteur TE/EPT/THP*.

*sauf TPG4-3000HCSA

GUIDE D'ACCESSOIRES POUR LES POMPES électriques submersibles

Pompes submersibles électriques

	Interrupteur à flotteur	Ensemble pour sable	Ensemble pour résidus	Évacuation droite 2"	Évacuation droite 3"
MODÈLE					
LB-480	TS-301				
LB-480A					
LB-800	TS-302				
LB-800A					
LB-1500	TS-303 (220V seulement)			032-351-11	
HS2.4S	TS-301		HS-RK	032-214-11	
HSZ2.4S			HS-RK	032-214-11	
HSE2.4S			HS-RK	032-214-11	
HS2.75S	TS-302				032-160-11
HSZ2.75S					032-160-11
HS3.75S	TS-302			032-158-16	032-160-11
HSZ3.75S				032-158-16	032-160-11
HS3.75SL	TS-302			032-158-16	032-160-11
HSZ3.75SL				032-158-16	032-160-11
HSD2.55S	TS-301			032-214-11	
NK2-15	TS-304 (115V) / TS-303 (220V)	K15-SK			
NK4-22	TS-303	K22-SK			
NK3-22L	TS-303				
LSR2.4S	SLS-LSR32				
LSC1.4S	SLS-LSC20			032-426-18	



Pompes électriques submersibles (suite)

	Tuyau d'évacuation NPT 2"	Tuyau d'évacuation raccord rapide 2"	Déconnexion rapide 'A' 2"	Tuyau d'évacuation NPT 3"	Tuyau d'évacuation raccord rapide 3"	Déconnexion rapide 'A' 3"
MODÈLE						
LB-480	X	X	X			
LB-480A	X	X	X			
LB-800	X	X	X			
LB-800A	X	X	X			
LB-1500*	X	X	X	X	X	X
HS2.4S	X	X	X			
HSZ2.4S	X	X	X			
HSE2.4S	X	X	X			
HS2.75S	X	X	X			
HSZ2.75S	X	X	X			
HS3.75S				X	X	X
HSZ3.75S				X	X	X
HS3.75SL				X	X	X
HSZ3.75SL				X	X	X
HSD2.55S	X	X	X			
NK2-15				X	X	X
NK4-22				X	X	X
NK3-22L				X	X	X
LSR2.4S	X	X	X			
LSC1.4S						

* La taille d'évacuation standard est de 2". 3" est en option.

GUIDE D'ACCESSOIRES DE POMPES pour générateurs portables

Générateurs portable

MODÈLE	Ensemble de roue (SEULEMENT)	Oeil de levage (SEULEMENT)
		
TPG4-3000HCSA	X	
TPG4-3400HCSA	X	
TPG4-4500HCSA	X	X
TPG4-6000HCSA	X	X
TPG4-7000HCSA	X	X
TPG4-7000HECSA	X	X
TPG4-7500HCSA	X	X
TPG4-7500HECSA	X	X

Entrée de câble anti-retour : Protection maximale contre les infiltrations d'eau par l'entrée du câble.

- Embout de câble moulé ou tube de protection de câble - prolonge le rayon de courbure du câble, empêche l'abrasion et réduit la fatigue.
- Presse-étoupe - permet une compression à 360 degrés de la gaine de câble, du tube de protection ou de la douille de câble pour un ajustement étanche à l'eau.
- Bloc anti-retour - les découpes de la fenêtre sur l'isolation du conducteur exposent les brins au caoutchouc moulé ou à l'époxy pour empêcher l'eau de passer à travers les brins et de pénétrer dans le moteur, assurant ainsi une protection même si l'isolation du câble est coupée.

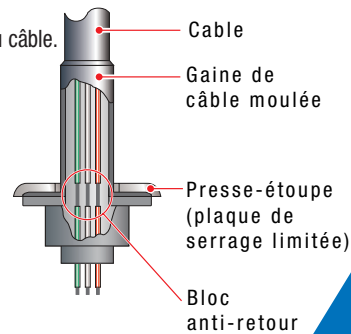

Protecteur thermique circulaire (CTP) : Pour les pompes de 1 à 10 HP : le protecteur à 3 pôles se connecte à chaque enroulement du moteur et réagit à la chaleur et à l'ampérage excessifs. Réinitialisation automatique à la température de sécurité pour redémarrer le moteur. Aucun circuit de protection du moteur n'est nécessaire dans le démarreur ou le panneau de commande.

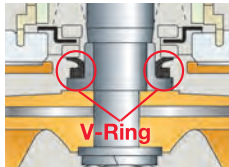

Anneau en V : L'anneau en V est montée au sommet de la roue et est mise en contact étroit avec le fond du joint mécanique par la pression interne du corps de la pompe. Cet anneau en V agit comme un joint anti-poussière qui empêche les fines particules abrasives présentes dans le liquide de pompage d'atteindre le joint mécanique.



Moteur haute performance : Moteur à induction de type sec, à cage d'écureuil, logé dans un boîtier étanche, conforme à la classe d'isolation B ou E, ou F. Dans ces deux classes, toutes les pompes standard peuvent être utilisées à des températures ambiantes allant jusqu'à 40°C (104°F).

Jointes mécaniques en carbure de silicium à double intérieur :

L'isolation des jointes mécaniques dans une chambre à huile fournit un environnement lubrifiant propre, non corrosif et exempt d'abrasion pour éviter la défaillance du ressort due à la corrosion ou à l'abrasion et la défaillance du joint de fond due à la perte de refroidissement dans des conditions de fonctionnement à sec.

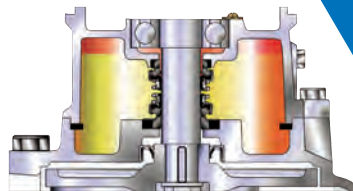

L'élévateur d'huile : L'élévateur d'huile de Tsurumi renferme le joint mécanique et utilise la force centrifuge générée par la rotation de l'arbre et du joint pour pomper l'huile vers les faces supérieures du joint. Les faces supérieure et inférieure du joint sont positivement lubrifiées même lorsque les niveaux d'huile sont extrêmement bas, comme c'est le cas après de longues périodes de fonctionnement prolongé.

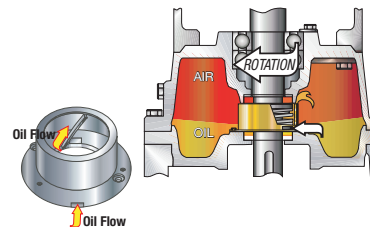

TSURUMI PUMP®
BUILT FOR WORK®

Canada
TSURUMI

149 J. A Bombardier, Suite 9-10
Boucherville, Québec, CANADA, J4B 8P1

Tel: 1-866-449-6484

info@tsurumicanada.com

Pour les ventes, le service et les spécifications, appelez :

1 - 8 6 6 - 4 4 9 - 6 4 8 4

Votre distributeur